

Alle Maße in mm

Platinenbohrungen

WBT ist eine eingetragene Marke der WBT-Industrie GmbH

Stückliste

1	Grundkörper, Messing	1
2	Innenbuchse mit WBT-Aktivfederkontakt, Reinkupfer	1
3	Federring, Bronze	1
4	3-Loch-Kontermutter, gerändelt, Messing	1
5	Sternkennung, rot oder weiß, PA 6	1
6	Dielektrikum, LCP	1
7	Distanzscheibe 1 mm, PA 6	1
8	Distanzscheibe 2 mm, PA 6	1
9	Stufenscheibe 3,5 mm, PA 6	1
10	Doppelstufenscheibe m. Flächenloch u. Nase, 4,6 mm, PA 6	1
Lieferumfang 1 - 10 montiert		
Zeichnungsstand 10.10.2025		

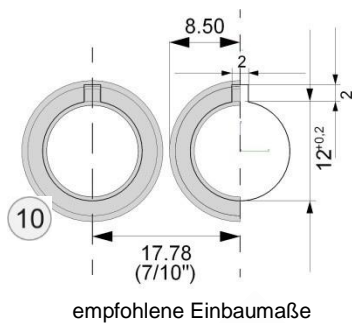

empfohlene Einbaumaße

WBT-0234 „classic“ Cinchbuchse

Koaxialbuchse für Platinenmontage, *liegende Version*

1. Mechanik

- einteilige, eng tolerierte Kontaktelemente (Tol. $\pm 0,02\text{ mm}$)
- Innenbuchse (2), exakt zentrisch: WBT-Aktivfederkontakt für gleichbleibenden Kontaktdruck auch bei unpräzisen Gegenständen

2. Werkstoffe

- Grundkörper (1) Ms
- Innenbuchse (2) Reinkupfer
- Dielektrikum (6) präz. Spritzteil, LCP
- 3-Loch-Kontermutter (4) Ms, vergoldet

3. Oberflächen

- Grundkörper (1) WBT-24-Karat-Vergoldung (Pd 0,4 μm ; Au 0,3 μm)
- Innenbuchse (2) direkt einschichtig vergoldet (Au 0,3 μm)
- beide Oberflächen sind frei von ferromagnetischen Eigenschaften

4. Betriebseigenschaften (nach > 10³ Steckzyklen noch sicher eingehalten)

- Dauerstrom $I_D > 5\text{ A}$
- Übergangswiderstand $R_U < 0,1\text{ m}\Omega$ (Schleife gemessen mit WBT-0110)
- Durchgangswiderstand $R_B < 0,05\text{ m}\Omega$
- Eigenkapazität $C \approx 6,3\text{ pF}$
- Isolationswiderstand $R_{iso} > 10^{10}\text{ Ohm}$
- Wellenwiderstand (projektiv) $Z = 16\text{ Ohm}$

5. Anschlüsse

- konzipiert für die Platinenlötmontage im Zehntel-Zoll-Raster
- stabile Montagepfosten bieten direkte Lötunkte für die Befestigung auf der Platine
- zusätzliche Sicherung über selbstsichernde Zylinderkopfschraube M2,5

6. Montage

- durch die gerändelte 3-Loch-Kontermutter (4) problemlos von Hand möglich
- empfohlener Buchsenabstand von Mitte zu Mitte: 17,78 mm = 7/10 Zoll (Norm, s. Skizze)



RoHS konform

Warnung: Die Verwendung von Kontaktmitteln sowie von lösemittelhaltigen Reinigern kann zur Beschädigung der Kunststoffbauteile führen.