

Stückliste

| | | |
|---|-----------------------------|---|
| 1 | Grundkörper, PA | 1 |
| 2 | Signalleiter, Feinsilber | 1 |
| 3 | Sechskantmutter, PA | 1 |
| 4 | Spannmutter, PC | 1 |
| 5 | Spannmutterkappe, Ms | 1 |
| 6 | Kenning, PA | 1 |
| 7 | Dämpfungsring, TPE | 1 |
| 8 | Abdeckring, Ms | 1 |
| 9 | Doppelstufenscheibe, PA | 1 |

Lieferumfang 1 – 9

Versionsstand 10.10.2025

WBT und nextgen™ sind eingetragene Marken der WBT-Industrie GmbH

WBT - nextgen™

 Hybride Konstruktion für
höchste Kontaktqualität

 Produktion:
ressourcenschonend
und umweltneutral

 Vollausschließliche Fertigung
Made in Germany: 100%!

WBT-0705 Ag nextgen™ Polklemme

Polklemme für den Gehäuseeinbau, Steck-/ Lötversion

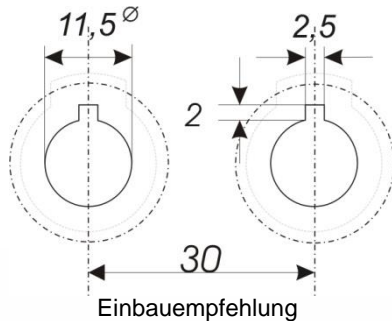

zertifiziert nach
EN IEC 62 368-1 (ES1, PS3),
UL - V1
und
RoHS konform



1. Mechanik

- einteiliges, eng toleriertes Kontaktelement
- vollisolierter Aufbau
- Funktionswerkstoffe zur Vibrationsdämpfung, elektrisch, mechanisch

2. Werkstoffe

- Signalleiter (2) Feinsilber
- Grundkörper (1) PA mineralisiert, glasfaserverstärkt
- Sechskantmutter (3) PA, glasfaserverstärkt
- Kenning (6), Doppelstufenscheibe (9) PA 6.6
- Dämpfungsring (7) TPE
- Spannmutterkappe (5), Abdeckring (8) Messing
- Spannmutter (4) PC

3. Oberflächen

- Signalleiter (2) Feinsilber, pur
- Spannmutterkappe (5), Abdeckring (8) Pd 0,5 µm
- alle Metallteile sind frei von Stoffen mit ferromagnetischen Eigenschaften

4. Betriebseigenschaften (nach >10³ Steckzyklen noch sicher eingehalten)

- Spitzenstrom I ≥ 30 A
- Übergangswiderstand R₀ < 0,1 mOhm (gemessen mit Kabelschuhanschluss)
- Durchgangswiderstand R_{DAg} < 0,14 mOhm (gemessen mit Kabelschuhanschluss)
- Isolationswiderstand R_{iso} > 10¹⁰ Ohm (500 V)

5. Anschlüsse

- | | |
|---|---------------------|
| innen | außen |
| Löttechnik (optimal für Kabel bis 4 mm ² / 11 AWG) | 4 mm Bananenstecker |
| Stecktechnik (für 6,3 mm Flachsteckkabelschuh) | Kabelschuh |
| | Blanke Kabelenden |

6. Montage

- Maße Bohrung $\varnothing 11,5^{+0,2}$ mm mit Nut 2,5 x 2 mm für die Verdrehsicherheit (s.o. → Bohrschablone)
- für Wandstärken von 0,9 bis 10,0 mm. Mit Puzzlescheibe WBT-9410 (s. nebenstehendes Bild): von 0,9 bis 8,0 mm
- empfohlener Buchsenabstand von Mitte zu Mitte: 30 mm
- empfohlenes Anzugsdrehmoment der Sechskantmutter (3): 1,5 Nm

7. Montageempfehlung

- Körperschalldämpfer WBT-0718, Version V
- Innenverdrahtung mit nextgen™ - Flachsteckverbinder WBT-0655

Warnung: Die Verwendung von Kontaktmitteln sowie von lösemittelhaltigen Reinigern kann zur Beschädigung der Kunststoffbauteile führen.